

## 合金钢

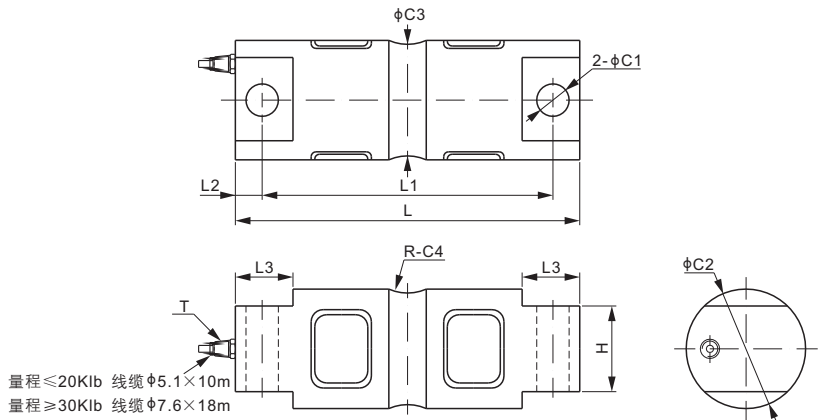

### 尺寸

量程	C1	C2	C3	C4	H	L	L1	L2	L3	T
<b>Klb/inches</b>										
5-20	0.66	1.95	1.48	0.50	1.12	8.12	6.87	0.62	1.44	1/4-18 NPT
30-75	1.06	3.00	2.73	1.00	2.37	10.25	8.50	0.88	1.88	1/2-14 NPT
100	1.06	3.50	3.24	1.50	2.50	11.25	9.50	0.88	1.88	1/2-14 NPT
150	1.06	3.90	3.64	1.50	2.80	11.25	9.50	0.88	1.88	1/2-14 NPT
200	1.56	5.38	5.17	2.00	4.60	16.10	13.0	1.55	3.05	1/2-14 NPT
<b>kg/mm (由上述尺寸转换)</b>										
2,268-9,071.8	16.7	49.5	37.6	12.7	28.4	206.2	174.6	15.8	36.6	1/4-18 NPT
13,607.7-34,019.4	26.9	76.2	69.3	25.4	60.2	260.4	215.9	22.3	47.8	1/2-14 NPT
45,359.2	26.9	88.9	82.3	38.1	63.5	285.8	241.3	22.3	47.8	1/2-14 NPT
68,038.9	26.9	99.1	92.5	38.1	71.1	285.8	241.3	22.3	47.8	1/2-14 NPT
90,718.5	39.6	136.7	131.3	50.8	116.8	408.9	330.2	39.4	77.5	1/2-14 NPT

### 技术参数

灵敏度	3.0 mV/V ± 0.25%	额定激励电压	10V (15V 最大)
零位输出	± 0.02 mV/V	绝缘阻抗	> 2 [ 50V DC ] GΩ
非线性	< ± 0.023%	正常工作温度范围	-10°C - 50°C / 14°F - 122°F
重复性	< ± 0.017%	安全极限载荷	150% 满量程
滞后误差	< ± 0.023%	破坏极限载荷	300% 满量程
蠕变	< ± 0.023%	密封方式	密封 / IP67
输入阻抗	700Ω ± 10	接线方式	Exc+ 红    Exc- 黑
输出阻抗	700Ω ± 5		Sig+ 绿    Sig- 白
原材料	合金钢		屏蔽线

### 货号\*

量程	货号	毛重(kg)
5Kib	102DH-5Kib	2.4
10Kib	102DH-10Kib	2.7
15Kib	102DH-15Kib	2.7
20Kib	102DH-20Kib	2.7
30Kib	102DH-30Kib	9.0
40Kib	102DH-40Kib	9.0
50Kib	102DH-50Kib	9.0
60Kib	102DH-60Kib	9.0
75Kib	102DH-75Kib	9.0
100Kib	102DH-100Kib	12.1
150Kib	102DH-150Kib	18.3
200Kib	102DH-200Kib	38.0

### 可配套模块

型号	页码
102DHM3	143

### 可互换产品

制造商	型号
Coti Global	CG-5103
Rice Lake	RL70000
Rice Lake	RL72020*
Mettler Toledo	SLD430**
Vishay Revere Transducers	5103
Vishay Sensortronics	60058

\*: Rice Lake C2 尺寸 5-10Kib:1.7", 30-60Kib:3.2"

\*\* : Mettler Toledo C2 尺寸 5-10Kib:1.7", 30-60Kib:3.0"

10Kib-100Kib: NTEP 1:10 000 Class III L, Multiple Cell

9t-45t: OIML MAA C4, Y=15 000

\* ATEX, FM, IECEx 认证版本货号带有 "-Ex" 后缀

www.anyload.com.cn

© 第23版 ANYLOAD V2 产品尺寸及规格更改, 恕不另行通知